



มาตรการส่งเสริมคุณธรรมและความโปร่งใส ประจำปีงบประมาณ พ.ศ. ๒๕๖๕



เทศบาลตำบลดอนกำ
อำเภอสรรคบุรี จังหวัดชัยนาท

มาตรการส่งเสริมคุณธรรมและความโปร่งใส ประจำปีงบประมาณ พ.ศ. ๒๕๖๕
เทศบาลตำบลดอนก่า อำเภอสรรคบุรี จังหวัดชัยนาท

๑. การวิเคราะห์ผลการประเมิน ITA ของเทศบาลตำบลดอนก่า ประจำปีงบประมาณ พ.ศ.๒๕๖๔

จากผลการประเมิน ITA ในปีงบประมาณ พ.ศ.๒๕๖๔ ของเทศบาลตำบลดอนก่า พบว่า มีผลคะแนน ๘๐.๓๙ คะแนน อยู่ในระดับ B



คะแนน เทศบาลตำบลดอนก่า

80.39 คะแนน

คะแนนสูงสุดรายตัวชี้วัด

ระดับผลการประเมิน

B

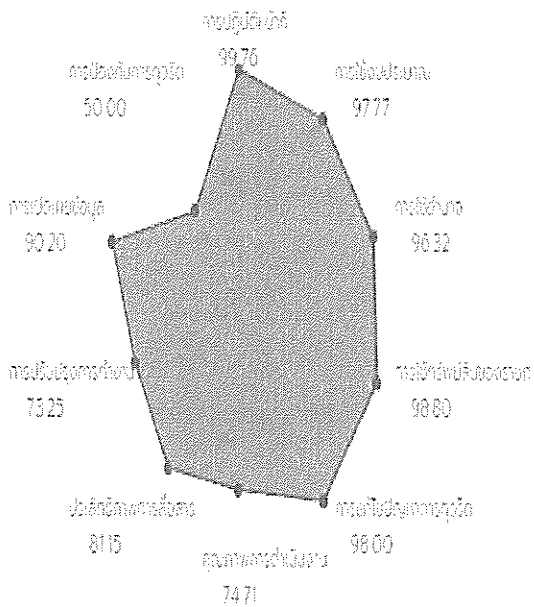

อันดับ	ตัวชี้วัด	คะแนน
1	การปฏิบัติหน้าที่	99.76
2	การใช้ทรัพย์สินของราชการ	98.80
3	การดำเนินงาน	97.77
4	การใช้จ่ายเงิน	96.32
5	การใช้จ่ายเงินอุดหนุน	90.20
6	การเปิดเผยข้อมูล	90.20
7	ประสิทธิภาพการสื่อสาร	81.15
8	คุณภาพการดำเนินงาน	74.71
9	การปรับปรุงการทำงาน	73.25
10	การป้องกันการทุจริต	50.00

คะแนนสูงสุด 99.76 คะแนน คะแนนต่ำสุด 50.00 คะแนน

โดยวิเคราะห์ผลการประเมินแต่ละตัวชี้วัด ได้ดังนี้

ตัวชี้วัดของการประเมิน ITA	ประเด็นที่ต้องแก้ไข/ปรับปรุง/รักษาระดับ
แบบวัดการรับรู้ของผู้มีส่วนได้ส่วนเสียภายใน (IIT)	
๑.การปฏิบัติหน้าที่ ๙๙.๗๖ คะแนน	ผลคะแนน IIT พบว่าผลการประเมินการรับรู้ของผู้มีส่วนได้ส่วนเสียภายใน (IIT) ประจำปีงบประมาณ พ.ศ.๒๕๖๔ เทศบาลตำบลคอนกามีผลคะแนนผ่านทุกตัวชี้วัด
๒.การใช้งบประมาณ ๙๗.๗๗ คะแนน	
๓.การใช้อำนาจ ๙๖.๓๒ คะแนน	
๔.การใช้ทรัพย์สินของราชการ ๙๘.๕๐ คะแนน	
๕.การแก้ไขปัญหาการทุจริต ๙๘.๐๐ คะแนน	
แบบวัดการรับรู้ของผู้มีส่วนได้ส่วนเสียภายนอก (EIT)	
๖.คุณภาพการดำเนินงาน ๗๔.๗๑ คะแนน	ผลคะแนน EIT พบว่าข้อมูลรายชื่อมีความเป็นตัวแทนที่ดี และมีรายชื่อเพียงพอต่อการเก็บข้อมูล แต่ - ควรมีการพัฒนาปรับปรุงพัฒนาเพื่อให้หน่วยงานได้คะแนนดีขึ้น ซึ่งควรเผยแพร่ ผลงานหรือข้อมูล สาธารณะอย่างชัดเจน เข้าถึงง่าย ไม่ซับซ้อน อีกทั้งควรมีช่องทางที่หลากหลาย การบริการ ให้เกิดความโปร่งใส ปรับปรุงวิธีการและขั้นตอนการทำงานให้ดียิ่งขึ้น และเปิดโอกาสให้ผู้รับบริการ หรือ ผู้มีส่วนได้ส่วนเสียเข้ามามีส่วนร่วมในการปรับปรุงการดำเนินงาน - ควรจัดให้มีช่องทางให้ผู้รับบริการ ผู้มาติดต่อ หรือผู้มีส่วนได้ส่วนเสีย สามารถแสดงความคิดเห็น เกี่ยวกับการดำเนินงาน การใช้บริการ นอกจากนี้หน่วยงาน ควรสร้างการรับรู้เกี่ยวกับ การจัดให้มีช่องทางให้ผู้มาติดต่อ ราชการสามารถร้องเรียนการทุจริตของเจ้าหน้าที่ใน หน่วยงานด้วย ซึ่งจะสะท้อนถึงการสื่อสารกับผู้รับบริการ ผู้ มาติดต่อ หรือผู้มีส่วนได้ส่วนเสียอย่างมีประสิทธิภาพ - เพื่อให้เกิดความสะดวกรวดเร็วมากยิ่งขึ้น หน่วยงานควรมีกระบวนการเปิดโอกาสให้ผู้รับบริการหรือ ผู้ มาติดต่อเข้ามามีส่วนร่วมในการปรับปรุงพัฒนาการ ดำเนินงานเพื่อให้สอดคล้องกับความต้องการ
๗.ประสิทธิภาพการสื่อสาร ๘๑.๑๕ คะแนน	
๘.การปรับปรุงการทำงาน ๗๓.๒๕ คะแนน	
แบบตรวจการเปิดเผยข้อมูลสาธารณะ (OIT)	
๙. การเปิดเผยข้อมูล ๙๐.๒๐ คะแนน	ผลคะแนน OIT พบว่าควรนำเสนอรายงานต่างๆ ที่ ประกอบด้วยรายละเอียดที่ครบถ้วน มีการแสดง ความก้าวหน้าของการดำเนินการเพื่อให้ผู้เกี่ยวข้อง หรือ ผู้สนใจได้รับข้อมูลที่ถูกต้อง รวมทั้งควรมีการวิเคราะห์ผล ของการประเมิน ITAS ในปีที่ผ่านมา แล้วนำมากำหนดเป็น นโยบาย แล้วติดตามการดำเนินการตามนโยบายให้เป็น ขั้นตอน
๑๐.การป้องกันการทุจริต ๕๐.๐๐ คะแนน	

๒. ข้อเสนอแนะในการพัฒนาคุณธรรมและความโปร่งใสในปีงบประมาณ พ.ศ.๒๕๖๕

จากการประชุมเทศบาลตำบลคอนก้า เมื่อวันที่ ๒๘ ธันวาคม ๒๕๖๔ ผู้บริหารและเจ้าหน้าที่ได้ร่วมกันพิจารณาเพื่อกำหนดมาตรการในการส่งเสริมคุณธรรมและความโปร่งใสของเทศบาลตำบลคอนก้า ดังนี้

มาตรการ/แนวทาง	วิธีการดำเนินการ	ผู้รับผิดชอบ	ระยะเวลาดำเนินการ	การติดตามผล
๑.การปรับปรุงการดำเนินงานและเพิ่มประสิทธิภาพการสื่อสาร	๑.แต่งตั้งเจ้าหน้าที่ดำเนินการจัดทำเอกสารหลักฐาน ๒.ดำเนินงานประชาสัมพันธ์ผ่านทุกช่องทางการสื่อสาร รวมถึงลงในเว็บไซต์เทศบาลตำบลคอนก้าให้เป็นปัจจุบัน ๓.สำรวจความพึงพอใจ	สำนักปลัด กองคลัง กองช่าง	ตลอดปี ๒๕๖๕	รายงานผลและเอกสารต่างๆ ตามตัวชี้วัดที่ ๖ คุณภาพการดำเนินงาน , ตัวชี้วัดที่ ๗ ประสิทธิภาพการสื่อสาร, ตัวชี้วัดที่ ๘ การปรับการทำงาน เพื่อนำไปเปิดเผยบนเว็บไซต์
๒.จัดทำมาตรการส่งเสริมคุณธรรมและความโปร่งใสภายในหน่วยงานและวิเคราะห์ความเสี่ยงการทุจริต	๑.แต่งตั้งคณะทำงานจัดทำมาตรการ ๒.ประชุมคณะทำงานเพื่อจัดทำมาตรการ ๓.มอบหมายให้กอง/สำนักรับผิดชอบในการดำเนินการ	สำนักปลัด	ม.ค-มี.ค. ๒๕๖๕	รายงานผลและเอกสารต่างๆ ตามตัวชี้วัดที่ ๑๐ การป้องกันการทุจริตเพื่อนำไปเปิดเผยบนเว็บไซต์